

COPYRIGHT © Hangzhou EZVIZ Software Co., Ltd. Alla rättigheter förbehålles.

All information, inklusive, bland annat, ordval, bilder och diagram tillhör Hangzhou EZVIZ Software Co., Ltd. (hädanefter kallat "EZVIZ"). Bruksanvisningen får inte kopieras, ändras, översättas eller distribueras, helt eller delvis, på något sätt, utan på förhand skriftligt tillstånd från EZVIZ. Såvida inte annat anges lämnar EZVIZ inga garantier eller utfästelser, uttalade eller underförstådda, avseende bruksanvisningen.

Om bruksanvisningen

Bruksanvisningen innehåller anvisningar om produktens användning och underhåll. Bilder, diagram, illustrationer och all övrig information är enbart avsedda som beskrivningar och förklaringar. Informationen i bruksanvisningen kan komma att ändras, utan föregående meddelande, vid uppgrädering av firmware eller av andra skäl. Den senaste versionen finns på EZVIZ™ webbplats (<http://www.ezviz.com>).

Revisionshistorik

Ny version – januari 2024

Erkännande avseende varumärken

EZVIZ™, ™, och övriga av EZVIZ varumärken och logotyper tillhör EZVIZ i olika jurisdiktioner. Övriga varumärken och logotyper som omnämns nedan tillhör sina respektive ägare.

Juridisk friskrivning

DEN BESKRIVNA PRODUKTEN, MED HÅRDVARA, PROGRAMVARA OCH FIRMWARE, TILLHANDAHÅLLES "I BEFINTLIGT SKICK" MED FEL OCH BRISTER, OCH EZVIZ GER INGA GARANTIER ELLER UTFÄSTELSER, UTTALADE ELLER UNDERFÖRSTÅDDA, INKLUSIVE UTAN BEGRÄNSNING, FÖR SÄLJBARHET, TILLFREDSSTÄLLANDE KVALITET, LÄMPLIGHET FÖR ETT VISST ÄNDAMÅL ELLER ÖVERTRÄDELSE AV TREDJE PARTS RÄTTIGHETER, SÅ LÅNGT DETTA ÄR MÖJLIGT ENLIGT TILLÄMPLIG LAG. EZVIZ, DESS LEDNING, TJÄNSTEMÄN, ANSTÄLLDA ELLER REPRESENTANTER SKA INTE I NÅGOT FALL HÅLLAS SKADESTÅNDSANSVARIGA AV DIG FÖR SÄRSKILDA SKADOR, FÖLJDSKADOR ELLER INDIREKTA SKADOR, INKLUSIVE BLAND ANNAT SKADESTÅND FÖR FÖRLORAD AFFÄRSVINST, VERKSAMHETSABROTT ELLER FÖRLUST AV INFORMATION ELLER DOKUMENTATION, I SAMBAND MED ANVÄNDNING AV PRODUKTEN, ÄVEN OM EZVIZ HAR MEDDELATS OM RISKEN FÖR SÅDANA SKADESTÅND.

EZVIZ TOTALA ANSVAR FÖR SAMTLIGA SKADOR SKA INTE I NÅGOT FALL ÖVERSKRIDA DET URSPRUNGLIGA INKÖSPRISET FÖR PRODUKTEN, SÅ LÅNGT DETTA ÄR MÖJLIGT ENLIGT TILLÄMPLIG LAG.

EZVIZ ÅTAR SIG INGET ANSVAR FÖR SKADOR PÅ PERSON ELLER EGENDOM SOM UPPSTÅR TILL FÖLJD AV STÖRNINGAR I PRODUKTEN ELLER AVSLUTANDE AV TJÄNST SOM ORSAKATS AV: A) FELAKTIG INSTALLATION ELLER ANVÄNDNING UTÖVER DEN AVSEDDA B) SKYDD FÖR NATIONELLA OCH OFFENTLIGA INTRESSEN C) FORCE MAJEURE D) DIG ELLER NÅGON TREDJE PART, INKLUSIVE UTAN BEGRÄNSNING, ANVÄNDNING AV NÅGON PRODUKT, NÅGOT PROGRAM, NÅGON APPLIKATION ELLER LIKANDE FRÅN TREDJE PART.

GÄLLANDE PRODUKT MED INTERNETANSLUTNING SKER ALL ANVÄNDNING AV PRODUKTEN HELT OCH HÅLLET PÅ EGEN RISK. EZVIZ TAR INGET ANSVAR FÖR ONORMAL DRIFT, INTEGRITETSÖVERTRÄDELSE ELLER ANDRA SKADOR SOM ORSAKAS AV CYBERATTACK, HACKERATTACK, VIRUSANGREPP ELLER ANDRA SÄKERHETSRIKTER FÖRKNIPPADE MED INTERNET. EZVIZ KOMMER DOCK ATT TILLHANDAHÅLLA TEKNISK SUPPORT I RÄTTAN TID OM SÅ KRÄVS. LAGSTIFTNING KRING ÖVERVAKNING OCH DATASKYDD VARIERAR I OLIKA JURISDIKTIONER. KONTROLLERA ALLA TILLÄMPLIGA LAGAR I DITT LAND INNAN DU ANVÄNDER PRODUKTEN FÖR ATT GARANTERA ATT DIN ANVÄNDNING SKER I ENLIGHET MED TILLÄMPLIGA LAGAR. EZVIZ KAN INTE HÅLLAS ANSVARIGA OM PRODUKTEN ANVÄNDS FÖR OLAGLIGA ÄNDAMÅL.

I HÄNDELSE AV EVENTUELLA KONFLIKTER MELLAN OVANSTÅENDE OCH TILLÄMPLIG LAGSTIFTNING, SÅ GÄLLER DEN SISTNÄMNDNA.

Innehållsförteckning

Översikt	1
1. Paketets innehåll.....	1
2. Grundläggande information	2
Konfiguration	3
1. Hämta appen EZVIZ.....	3
2. Slå på strömmen	3
3. Lägg till kameran i EZVIZ.....	3
Installation	4
1. Monteringsplats	4
2. Sätt i micro SD-kortet (tillval)	4
3. Montera sockeln.....	5
4. Montera kameran	6
Visa din enhet	7
1. Realtidsvisning.....	7
2. Inställningar	8
Ansluta med EZVIZ	9
1. Använda Amazon Alexa	9
2. Använda Google-assistenten	10
Vanliga frågor och svar	11
Initiativ om Användning av Videoprodukter	12

Översikt

1. Paketets innehåll



Kamera (1 st.)



Strömadapter (x 1)



Strömkabel (1 st.)

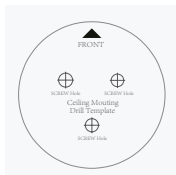

Borrmall (1 st.)



Monteringsplatta (1 st.)



Skrufsats (2 st.)



Föreskrifter (2 st.)







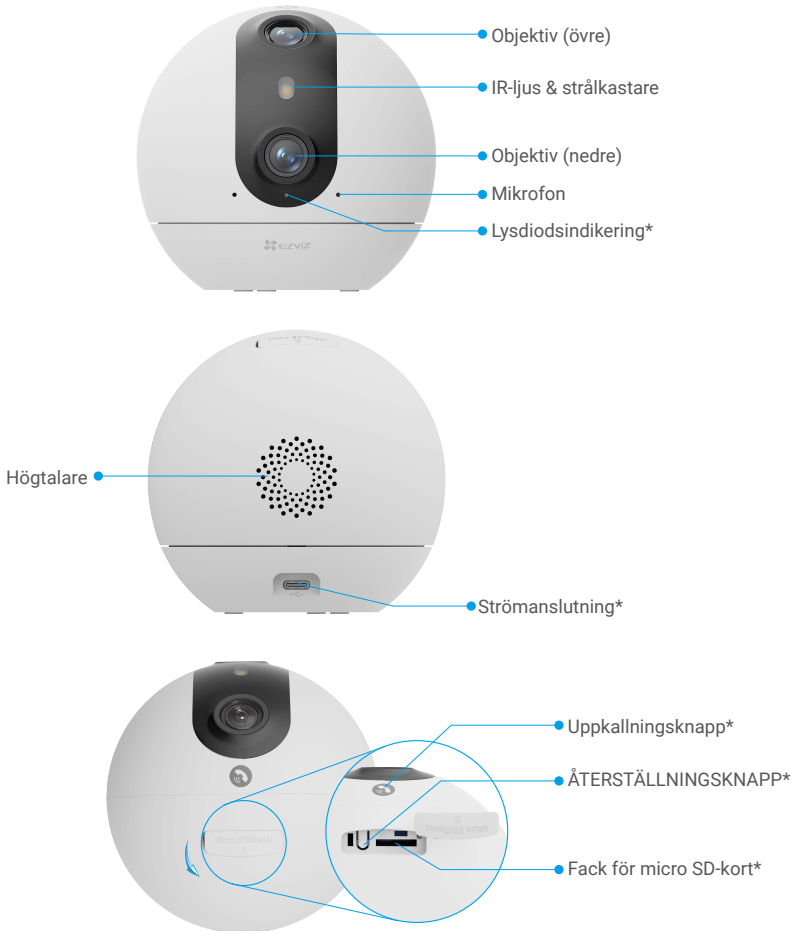

Snabbstartsguide (1 st.)

 Strömadapters utseende beror på den faktiska adaptern som du har köpt.

2. Grundläggande information



Namn	Beskrivning
Lysdiodsindikering	 Lyser rött: kameran startar.
	 Blinkar långsamt rött: nätverksfel.
	 Blinkar snabbt rött: Kamerans fel (t.ex. fel på Micro SD-kort).
	 Lyser blått: Videon visas i EZVIZ-appen.
	 Blinkar snabbt blått: kameran är redo för Wi-Fi-anslutning.
	 Blinkar långsamt blått: kameran fungerar korrekt.
Micro SD-kort (säljes separat)	Initialisera kortet i EZVIZ-appen innan du använder det. Rekommenderad kompatibilitet: Klass 10, maximalt utrymme 512 GB.
ÅTERSTÄLLNINGSKNAPP	Tryck på och håll knappen intryckt i fyra sekunder för att starta om och ställa in alla parametrar till standardinställningarna.
Strömanslutning	För att slå på kameran.

Konfiguration

Följ stegen för att ställa in kameran:

1. Hämta appen EZVIZ och logga in på ditt EZVIZ-konto.
2. Slå på kameran.
3. Lägg till din kamera i ditt EZVIZ-konto.

1. Hämta appen EZVIZ

- Anslut din mobiltelefon till WiFi-nätverket (rekommenderas).
- Ladda ner och installera appen EZVIZ genom att söka efter "EZVIZ" på App Store eller Google PlayTM.
- Starta appen och registrera ett användarkonto för EZVIZ.

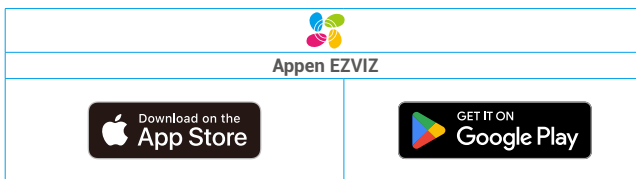

- i** Om du redan har använt appen bör du kontrollera att det är den senaste versionen. Kontrollera om det finns en uppdatering genom att gå till app-butiken och söka efter EZVIZ.

2. Slå på strömmen

Anslut kameran till eluttaget med strömadaptern och strömkabeln (5 V, 2 A) för att slå på strömmen.

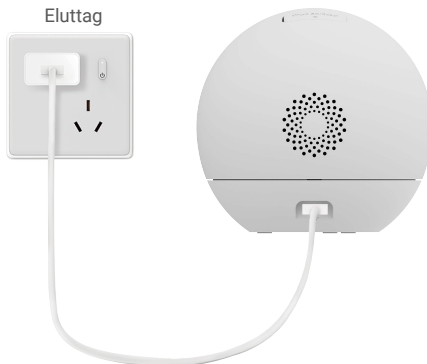

- i** • Det rekommenderas att använda strömkabeln och strömadaptern som medföljer i paketet.
• Eluttaget ska vara placerat nära strömadaptern och vara lättillgängligt.

3. Lägg till kameran i EZVIZ

- i** När lysdiodsindikeringen blinkar snabbt blått, indikerar detta att kameran är redo för nätverkskonfiguration. Använd EZVIZ-appen för att avsluta konfigurationen av ditt Wi-Fi-nätverk.
1. Logga in på ditt konto med appen EZVIZ.
 2. Tryck på + i det övre högra hörnet av startsidan för att gå till gränssnittet för att skanna QR-kod.
 3. Skanna QR-koden på snabbguidens omslag eller på kamerakroppen.



4. Följ guiden i EZVIZ-appen för att slutföra Wi-Fi-konfigurationen.

- Anslut kameran till det Wi-Fi-nätverk som din mobiltelefon är ansluten till.
- Om kameran inte kan ansluta till ditt Wi-Fi-nätverk, trycker du på återställningsknappen och håller den intryckt i cirka fyra sekunder för att starta om kameran och upprepa stegen ovan.
- Om du vill ansluta kameran till ett annat Wi-Fi-nätverk går du till Inställningar > Nätverksinställningar i EZVIZ-appen för att ändra Wi-Fi-nätverket.

Installation

1. Monteringsplats

Välj en plats med ett klart och fritt synfält och med en god trådlös signal till kameran. Kom ihåg följande tips:

- Ta bort linsens skyddsfilm.
- Kontrollera att väggen är stark nog att tåla tre gånger kamerans vikt.
- Det är rekommenderat att ställa in detekteringskänsligheten i EZVIZ-appen när du väljer plats, så att du kan kontrollera om rörelse kan detekteras i kamerans placering och justera känsligheten baserat på detekterade objektets storlek och avstånd.

2. Sätt i micro SD-kortet (tillval)

1. Öppna kamerans silikonkåpa.
2. Sätt i ett microSD-kort (säljs separat) i kortplatsen enligt vad som visas på bilden nedan.



• När du har satt i microSD-kortet måste du initialisera kortet i EZVIZ-appen innan du använder det.

3. Tryck på Storage Status (lagringsstatus) i gränssnittet Device Settings (enhetsinställningar) i appen EZVIZ för att kontrollera SD-kortets status.
4. Om minneskortets status visas som Uninitialized (inte initialiserad), trycker du för att initialisera det.

• Statusen ändras till **Normal** och videofiler kan nu lagras.

3. Montera sockeln

- Installera enheten inomhus eftersom den inte är vattentät.
- Kameran kan placeras horisontellt eller monteras i taket.

Alternativ 1: Placering på skrivbordet (rekommenderas)

- Det rekommenderas att skrivbordets höjd inte överstiger 1 meter.

- Placera enheten horisontellt på skrivbordet, helst på kanten av skrivbordet eller i en förhöjd position för bättre utsikt.



Alternativ 2: Montering i tak

- Se till att taket är tillräckligt starkt för att tåla tre gånger kamerans vikt.
- Undvik att placera kameran på ett område där mycket ljus strålar direkt in i kamerans objektiv.
- Rekommenderad monteringshöjd: 2,5 m-3 m ovanför marken.
- Triangeln för montering av etiketten är i samma riktning som enhetens objektiv, så var noga med att kontrollera objektivetvets riktning i förväg när du monterar etiketten.
- När montera sockeln, justera sockelns triangulära logotyp med logotypen på etiketten.

1. Placera bormallen på den yta där du har valt att montera kameran.
2. (Endast för cementväggar/tak) Borra skruvhål enligt mallen och sätt i tre ankare.
3. Använd tre metallskruvar för att fästa kamerans sockel.

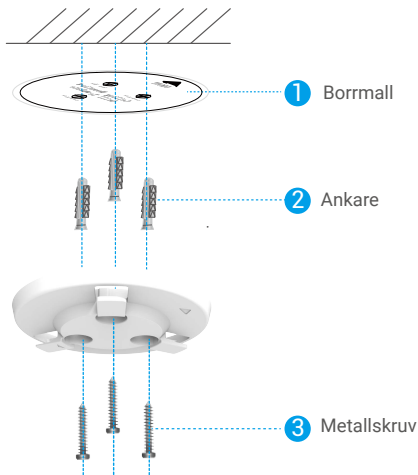

4. Montera kameran

1. Montera kameran på sockeln och vrid den medurs tills den sitter fast.



2. Installationen är klar.



Visa din enhet

i Appens gränssnitt kan ändras på grund av versionuppdateringar. Se det faktiska gränssnittet.

1. Realtidsvisning





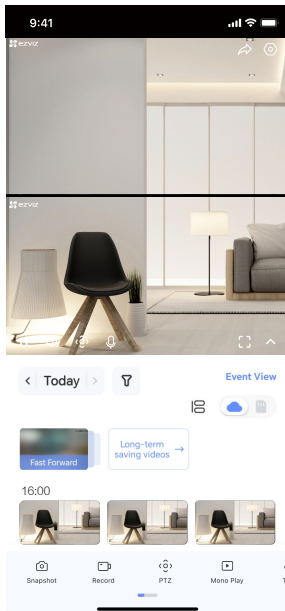

När du startar appen EZVIZ visas enhetens sida enligt vad som visas nedan.

Du kan visa och lyssna på en realtidsström, ta stillbilder eller spela in och välja videoupplösning efter behov.



i Svep åt vänster och höger på skärmen för att se fler ikoner.

Symbol	Beskrivning
	Dela. Dela din enhet med vem du vill.
	Inställningar. Visa eller ändra enhetens inställningar.
	Ta en stillbild.
	Spela in. Starta/stoppa inspelning manuellt.
	PTZ. Vrid kameran för att få ett bredare synfält. Förinställd plats. Styr PTZ för att ställa in övervakningsplatsen som förinställd plats.
	Tryck på för att visa den vidvinklade bilden eller bilden med PTZ-vinkel.
	Prata. Tryck på symbolen och följ sedan anvisningarna på skärmen för att prata med eller lyssna på personer framför kameran.
	Definition. Välj videoupplösning efter behov.
	Viloläge. Tryck på för att gå in i viloläge, videon kommer att sluta visas och larmmeddelandet kommer att vara avstängt.

	Auto Patrol. Tryck på symbolen så kan PTZ utföra flervinklad patrulleringsdetektering baserat på standard eller anpassade förinställda punkter.
	360°-bild. Tryck för att generera en bild med 360°-bild.
	Enheter i närheten. Tryck för att kontrollera tillgängliga enheter i närheten.
	Tryck på symbolen, så blir den aktuella skärmen ett separat litet fönster som kan flyta ovanför gränssnittet.
	Tips. Tryck för att visa mer information om enheten
	Ordna om. Ordna om sekvensen för alla funktioner ovan.

2. Inställningar

På sidan för inställningar kan du ställa in enhetens parametrar.

Parameter	Beskrivning
Namn	Anpassa enhetens namn.
Intelligent detektering	Du kan välja mellan olika detekteringstyper för din enhet.
Meddelande	Du kan hantera enhetens meddelanden och meddelanden i EZVIZ-appen.
Ljudinställningar	Du kan ställa in relevanta ljudparametrar för din enhet.
Bildinställningar	Du kan ställa in relevanta bildparametrar för din enhet.
Belysningsinställningar	Vid inaktivering är kamerans indikator avstängd.
PTZ-inställningar	Här kan du ställa in parametrar för PTZ för din enhet, som t.ex. Human Tracking och Automatic Patrolling.
Inspelningslista	Du kan se microSD-kortets kapacitet och även aktivera eller inaktivera molnlagringstjänsten här.
Inställningar för pekknapp	Vid aktivering kan du trycka på enhetens knapp för att ringa till EZVIZ-appen.
Sekretessinställningar	Du kan kryptera dina videor med ett krypteringslösenord.
Nätverksinställningar	Du kan visa anslutningens status eller trycka på för att ändra kamerans Wi-Fi-nätverk.
Enhetsinformation	Du kan se enhetsinformationen här.
Dela enhet	Du kan dela enheten med familjemedlemmar eller gäster.
CloudPlay	Du kan prenumerera på och hantera molnlagringen. <ul style="list-style-type: none">  Funktionen är endast tillgänglig i vissa länder. Kontrollera tillgängligheten i ditt land innan du köper. Tillverkaren förbehåller sig rätten att lämna slutliga förklaringar.
Starta om enheten	Tryck för att starta om enheten.
Radera enhet	Tryck för att radera enheten från EZVIZ-appen.

1. Använda Amazon Alexa

Anvisningarna låter dig styra dina EZVIZ-enheter med Amazon Alexa. Se **Felsökning**, om du får problem under processen .

Se till att följande är klart, innan du börjar:

1. EZVIZ-enheterna är anslutna till EZVIZ-appen.
2. Aktivera "Videokryptering" och "Ljud" på sidan för enhetsinställningar i appen EZVIZ.
3. Du har en enhet med stöd för Alexa (dvs. Echo Spot, Echo-Show, helt nya Echo-Show, Fire TV (alla generationer), Fire TV-sticka (endast andra generationen) eller smarta TV-apparater med Fire TV Edition).
4. Att Amazon Alexa är installerat på din smarta enhet och att du har skapat ett konto.

Styra EZVIZ-enheter med Amazon Alexa:

1. Öppna Alexa och välj "Skills and Games" (kunskaper och spel) i menyn.
2. Sök efter "EZVIZ" på skärmen kunskaper och spel, så finner du "EZVIZ" -kunskaper.
3. Välj din EZVIZ-enhets kunskaper och tryck på **ENABLE TO USE (AKTIVERA FÖR DRIFT)**.
4. Ange användarnamn och lösenord för EZVIZ och tryck sedan på **Sign in (Logga in)**.
5. Tryck på **Authorize (auktorisera)** för att auktorisera att Alexa får komma åt ditt EZVIZ-konto, så att Alexa kan styra dina EZVIZ-enheter.
6. Du kommer att se meddelandet "EZVIZ has been successfully linked" (EZVIZ har länkats), tryck då på **DISCOVER DEVICES (UPPTÄCK ENHETER)** för att låta Alexa upptäcka alla dina EZVIZ-enheter.
7. Gå tillbaka till menyn i Alexa och välj "Devices" (enheter), så ser du du alla dina EZVIZ-enheter.

Röststyrning

Upptäck en ny smart enhet via menyn "Smart Home" (smart hem) i Alexa eller med funktionen för röststyrning av Alexa.

När enheten har hittats kan du styra den med din röst. Säg enkla kommandon till Alexa.

-  Exempelvis din enhets namn: "show xxxx camera," (visa kamera xxxx), kan ändras i appen EZVIZ. Varje gång du ändrar namn på enheten, måste du upptäcka enheten igen för att uppdatera namnet.

Felsökning

Vad gör jag om Alexa inte lyckas upptäcka min enhet?

Kontrollera om det finns några problem med internetanslutningen.

Försök att starta om den smarta enheten och upptäcka enheten med Alexa igen.

Varför visas enhetens status som "Offline" i Alexa?

Din trådlösa anslutning kan ha kopplats från. Starta om den smarta enheten och upptäck den med Alexa igen.

Din router kanske inte har någon internetanslutning. Kontrollera om din router är ansluten till internet och försök igen.

-  Se den officiella webbplatsen för Alexa, för information om vilka länder som har stöd för användning av Amazon Alexa.

2. Använda Google-assistenten

Med Google-assistenten, kan du aktivera din EZVIZ-enhet och titta i realtid genom att tala med Google-assistenten.

Följande enheter och appar krävs:

1. En fungerande EZVIZ-app.
2. Aktivera "Videokryptering" och "Ljud" på sidan för enhetsinställningar i appen EZVIZ.
3. En TV med en fungerande Chromecast-anslutning.
4. Appen Google-assistenten i din telefon.

Följ stegen nedan, för att komma igång:

1. Konfigurera EZVIZ-enheten och se till att den fungerar korrekt i appen.
2. Hämta appen Google Home från App Store eller Google Play™ och logga in på ditt Google-konto.
3. På skärmen "MyHome" (min startside) trycker du på "+" i det övre vänstra hörnet och väljer "Set up device" (konfigurera enhet) på menyn för att öppna konfigurationsgränssnittet.
4. Tryck på **Works with Google (Fungerar med Google)** och sök efter "EZVIZ", så visas "EZVIZ"-kunskaper.
5. Ange användarnamn och lösenord för EZVIZ och tryck sedan på **Sign in (Logga in)**.
6. Tryck på knappen **Authorize (auktorisera)** för att auktorisera att Google får åtkomst till ditt EZVIZ-konto, så att Google kan styra dina EZVIZ-enheter.
7. Tryck på **Return to app (gå tillbaka till app)**.
8. Följ de ovanstående stegen för att slutföra auktoriseringen. När synkroniseringen är slutförd, kommer tjänsten EZVIZ att finnas i listan över dina tjänster. Tryck på symbolen för EZVIZ, om du vill se en lista med kompatibla enheter under ditt EZVIZ-konto.
9. Prova nu några kommandon. Använd namnet på den kamera som du skapade när du konfigurerade systemet.

Användarna kan hantera enheter som en enskild enhet eller som en grupp. Genom att lägga till enheter i ett rum kan användarna styra en grupp enheter samtidigt med ett kommando.

Mer information finns via länken:

<https://support.google.com/googlehome/answer/7029485?co=GENIE.Platform%3DAndroid&hl=en>

Vanliga frågor och svar

F: Kommer videoinspelningen att fortsätta om kameran är offline?

S: Om kameran är på men inte ansluten till internet fortsätter videoinspelningen på micro SD-kortet, men molninspelningen stoppar. Om kameran är av, kommer båda inspelningarna att stoppas.

F: Varför utlöses larmet när det inte finns någon på bilden?

S: Försök att sänka larmets känslighet. Observera att även fordon och djur kan utlösa larmet.

F: Vad händer om jag glömmet mitt lösenord?

S: Gå till EZVIZ-appen > inloggningssida, tryck på Gjorde du bort lösenordet? > Ange din kontos e-postadress eller telefonnummer.(Sänd)> Ange verifieringskoden > ÅTERSTÄLLNING av ditt lösenord.

F: Varför får jag inte min verifieringskod?

- S:
1. Kontrollera din skräppost om du registrerade kontot via e-post.
Om du fortfarande inte har fått verifieringskoden kan det finnas ett e-postfilter/block som begränsar detta e-postmeddelande, kontakta din e-postleverantör.
 2. Om du har registrerat ett konto via mobilnumret, bekräftar du om din mobil kan ta emot SMS-kortkoder eller inte.
 3. Om du fortfarande inte har fått verifieringskoden, ska du lämna ditt nummer, ditt land och tidpunkten för begäran till supportcentret på support@ezviz.com eller kontakta ditt regionala supportteam.

F: Hur löser man fel i Wi-Fi-konfigurationen?

S: Kontrollera följande inställningar:

1. Kontrollera att din mobiltelefon är ansluten till Wi-Fi och att Wi-Fi-nätverket fungerar korrekt.
2. Kontrollera nätverkets tillstånd:
 - Kontrollera att ditt nätverk inte har någon brandvägg eller andra begränsningar.
 - Kontrollera att routern kan distribuera IP-adresser till din enhet eller inaktivera inställningen för statisk IP-adress (DHCP är aktiverat som standard på alla EZVIZ-enheter).
3. ÅTERSTÄLLNING av kameran, se till att enheten är i redo-läge eller konfigurationsläge för trådlöst nätverk > använd sedan EZVIZ-appen för att konfigurera enhetens trådlösa nätverk.

F: Hur får jag enheten (6 stora bokstäver) verifieringskod?

S: Observera att det för de flesta EZVIZ-enheter finns två sätt att få enheten att verifieras med de sex stora bokstäverna:

- För de flesta modeller finns den på EZVIZ-enhetens etikett/etikett.
- Du kan även hitta verifieringskoden i Kamerans inställningar > Enhetsinformation > Verifieringskod.

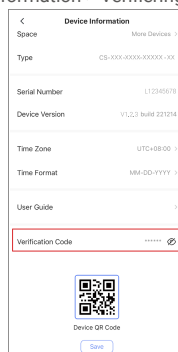
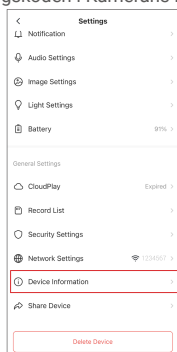

Initiativ om Användning av Videoprodukter

Kära värdefulla EZVIZ-användare,

Teknologi påverkar varje aspekt av vårt liv. Som ett framåtblickande teknikföretag är vi alltmer medvetna om den roll teknologi spelar för att förbättra effektiviteten och kvaliteten i vårt liv. Samtidigt är vi också medvetna om den potentiella skadan av dess felaktiga användning. Till exempel kan videoprodukter spela in verkliga, kompletta och klara bilder, därför har de stort värde i att representera fakta. Trots detta kan felaktig distribution, användning och/eller bearbetning av videoregistreringar kränka andras integritet, legitima rättigheter och intressen.

Engagerade i att innovera teknologi för det goda, härmed uppmanar vi på EZVIZ varje användare att använda video-produkter på ett korrekt och ansvarsfullt sätt, för att tillsammans skapa en positiv miljö där alla relaterade metoder och användningar följer tillämpliga lagar och regler, respekterar individuella intressen och rättigheter och främjar social moral.

Här är EZVIZ:s initiativ som vi skulle uppskatta om du uppmärksammar:

1. Varje individ har en rimlig förväntan om integritet, och användningen av videoprodukter bör inte vara i konflikt med en sådan rimlig förväntan. Därför bör en varningsnotis som klargör övervakningsområdet visas på ett rimligt och effektivt sätt när videoprodukter installeras på allmänna platser. För icke-allmänna platser bör rättigheterna och intressena hos de berörda personerna utvärderas noggrant, inklusive men inte begränsat till att installera videoprodukter endast efter att ha fått samtycke från intressenterna och inte installera höggradigt osynliga videoprodukter utan andras kunskap.

2. Video produkter registrerar objektivt inspelningar av verkliga aktiviteter inom specifika tid och rum. Användare bör rimligt identifiera de personer och rättigheter som är involverade i detta omfång i förväg, för att undvika eventuella intrång i porträtt, integritet eller andra lagliga rättigheter hos andra samtidigt som de skyddar sig själva genom video produkter. Särskilt om du väljer att aktivera ljudinspelningsfunktionen på din kamera, kommer den att fånga ljud, inklusive samtal, inom övervakningsområdet. Vi rekommenderar starkt en omfattande bedömning av potentiella ljudkällor i övervakningsområdet, för att fullt ut förstå nödvändigheten och rimligheten innan du aktiverar ljudinspelningsfunktionen.

3. Video produkter som används kommer konsekvent att generera ljud- eller visuella data från verkliga scener - möjligen inklusive biometrisk information såsom ansiktsbilder - baserat på användarens val av produktfunktioner. Sådana data kan användas eller bearbetas för användning. Video produkter är endast tekniska verktyg som inte kan utöva rättsliga och moraliska standarder för att vägleda laglig och korrekt användning av data. Det är metoderna och syftena hos de personer som kontrollerar och använder genererade data som gör skillnad. Därför ska datakontrollanter inte bara strikt följa tillämpliga lagar och förordningar, utan också fullt ut respektera icke-obligatoriska regler inklusive internationella konventioner, moraliska standarder, kulturella normer, allmän ordning och lokala sedvänjor. Dessutom bör vi alltid prioritera skyddet av integritet och porträtt rättigheter, samt andra rimliga intressen.

4. Den video data som kontinuerligt genereras av videoprodukter bär på rättigheter, värden och andra krav från olika intressenter. Därför är det extremt viktigt att säkerställa dataskydd och skydda produkterna från skadliga intrång. Varje användare och dataskyddsansvarig ska vidta alla rimliga och nödvändiga åtgärder för att maximera produkt- och dataskydd, undvika dataläckage, felaktig offentliggörande eller missbruk, inklusive men inte begränsat till att sätta upp åtkomstkontroll, välja en lämplig nätverksmiljö där videoprodukter är anslutna, etablera och ständigt optimera nätverkssäkerheten

5. Videoprodukter har gjort stora bidrag för att förbättra säkerheten i vårt samhälle, och vi tror att de kommer att fortsätta spela en positiv roll i olika aspekter av vårt dagliga liv. Varje försök att missbruka dessa produkter för att kränka mänskliga rättigheter eller delta i olagliga aktiviteter motsäger själva kärnan i värdet i teknisk innovation och produktutveckling. Vi uppmanar varje användare att etablera egna metoder och regler för att utvärdera och övervaka användningen av videoprodukter, så att dessa produkter alltid används på rätt sätt, eftertänksamt och med god vilja.